

**Schweißenden-Ausführung
PN25 DN800**

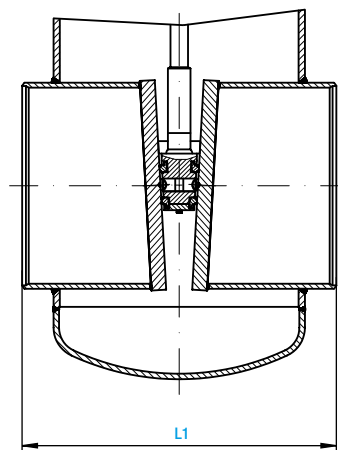

Werkstoffe

Pos.	Benennung	1.0425 (22)
100	Gehäuse	1.0425
	aufgepanzert mit	Cr17 ¹⁾
160	Dichtring	Kammprofil mit Grafitauflage
170	Stiftschraube	1.7218
190	Sechskantmutter	1.7218
200	Bügelauflauf	1.0425
360	Keil	1.0425
	aufgepanzert mit	Cr17 ¹⁾
362	Kugel	1.4021
363	Druckstück	1.4021
365	Plattenhalter	1.0425
400	Spindel	1.4021
411	Führungshülse	0.6025
420	Packung	Grafit
440	Stopfbuchsbrille	1.0425
450	Stift	1.1181
462	Klappschraube	1.1181
464	Sechskantmutter	1.1181
510	Gewindebuchse	5.3106
511	Kugellager	WLS
513	Gewinding	1.0570
600	Handrad	St
610	Sechskantmutter	17 H

Werkstoffe 1.0571, 1.5415, 1.7335 auf Anfrage
1) auf Wunsch mit Stellite

Ersatzteile

Maße/mm

DN	PN	Schweiß- enden 10-25 L1	Flansche		H	H1	ØD	Hub
			10-16 L	25 L				
300		500	500	500	1165	1097 (F14)	450	325
350		550	550	550	1260	1190 (F14)	600	372
400		600	600	600	1406	1337 (F14)	600	415
500		700	700	700	1735	1635 (F16)	800	545
600		800	800	800	2055	1938 (F16)	800	635
700		900	900	900	2282	2170 (F16)	800	730
800		1000*	1000	1500	2688	2550 (F25)	800	845
900		1800			(-)	2910 (F30)	(-)	980
1000		2000			(-)	3165 (F35)	(-)	1080

*Achtung: EE Baulänge DN 800, PN 25, 1250 mm.
Flanschbaulänge DN 800, PN 25, 1500 mm.

Gewichte/kg und Kvs-Werte m³/h

DN	PN	Flansche			Schweißenden			Kvs [m³/h]
		10	16	25	10	16	25	
300		320	330	360	295	295	315	9230
350		390	405	445	360	360	380	11237
400		540	560	610	500	500	525	14677
500		815	860	945	765	765	850	23561
600		1210	1270	1370	1170	1170	1285	33929
700		1690	1715	1980	1630	1630	1775	46181
800		2410	2440	3480	2330	2330	2500	60318
900								
1000								